

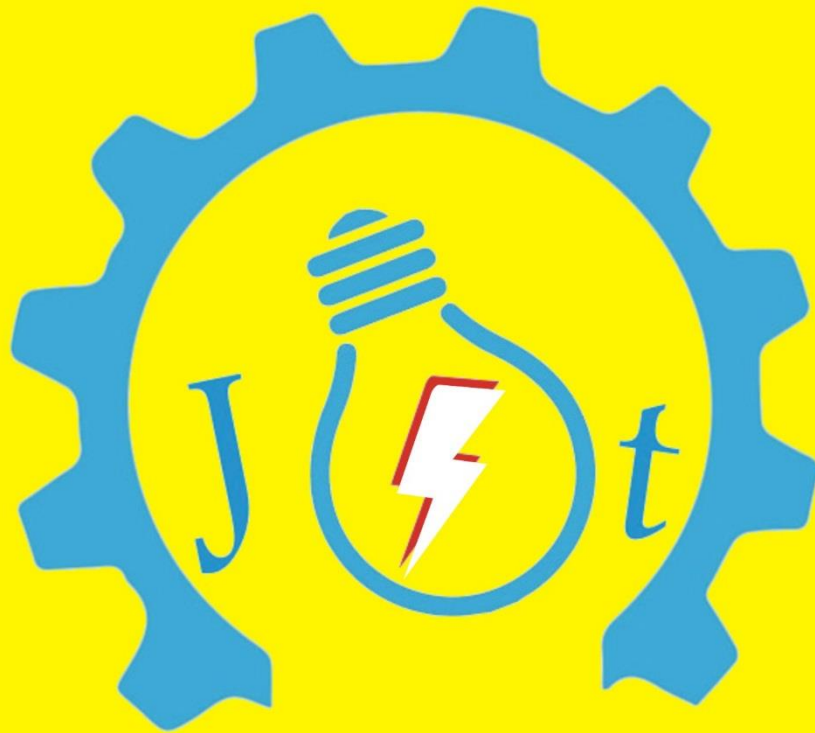

ISSN 2088-060X

Jurnal Sains & Teknologi
FAKULTAS TEKNIK
UNIVERSITAS DARMA PERSADA

Volume XII. No 1. Maret 2022



ISSN 2088-060X



9 772088 060009

Diterbitkan Oleh :
Fakultas Teknik Universitas Darma Persada
© 2022

**REDAKSI JURNAL SAINS & TEKNOLOGI
FAKULTAS TEKNIK UNIVERSITAS DARMA PERSADA**

Penasehat : Dr. Tri Mardjoko, SE, MA

Penanggung Jawab : Dr. Ade Supriyana, ST, MT

Pimpinan Redaksi : Yefri Chan, ST, MT

Redaksi Pelaksana : Yendi Esye, ST, M.Si

Mohammad Darsono, ST, MT

Didik Sugiyanto, ST, M.Eng

Drs. Eko Budi Wahyono, MT

Adam Arif Budiman, ST. M.Kom

Mitra Bestari : Prof. Dr. Kamaruddin Abdullah, IPU

Prof. Dr. Ir. Raihan

Dr. Ir. Asyari Daryus

Dr. Eng. Aep Saepul Uyun, STP, M.Eng

Dr. Ir. Budi Sumartono, MT

Dr. Iskandar Fitri

Dr. Eng., Mohammad Danil Arifin ST. MT

Dr. Muswar Muslim ST. M.Sc

Alamat Redaksi : **Fakultas Teknik**

Universitas Darma Persada

Jl. Radin Inten II, Pondok Kelapa, Jakarta Timur

Telp (021) 8649051, 8649053,8649057

Fax (021) 8649052/8649055

Pengantar Redaksi

Jurnal Sains & Teknologi Fakultas Teknik Universitas Darma Persada pada Volume XII. No. 1. Maret 2022 ini menyuguhkan tiga puluh (30) tulisan bidang teknologi. Tulisan tersebut ditulis oleh dosen-dosen dari 4 (empat) universitas yang terdiri dari 5 (lima) Fakultas dan 1 (satu) Sekolah Pasca Sarjana yaitu dosen-dosen Fakultas Teknik Universitas Darma Persada, dosen-dosen Fakultas Teknologi Kelautan Universitas Darma Persada, dosen-dosen, dosen Program Studi Teknik Informatika Universitas Indraprasta PGRI, dosen-dosen Jurusan Sistem Informasi Universitas Bina Sarana Informatika, dosen Program Studi Ilmu Komputer, Fakultas Teknologi Informasi Universitas Respati Indonesia Jakarta yang tentu saja kami harap dapat menambah wawasan pembaca.

Jurnal Volume XII. No. 1. Maret 2022 ini diawali dengan bidang teknik elektro yaitu Analis Pengukuran Dan Perhitungan *Total Harmonic Distortion* (THD) Pada Beban Non Linier, Peningkatan Penyerapan Energi Cahaya Matahari Pada Solar Cell Dengan Solar Tracker, Pemanfaatan Daya Listrik Bagi Pelanggan Tegangan Menengah, Analisis Penggunaan Cahaya Laser Untuk Menentukan Indeks Bias Kaca.

Kemudian bidang teknik mesin dan teknik industry yaitu Pengaruh Kecepatan Media Pendingin Air Terhadap Kekerasan Baja Karbon AISI 1045, Kajian Penerapan Total Productive Maintenance (TPM) Pada Industri Manufaktur Gula Di Indonesia, Analisis Kelayakan Struktur Rangka Mesin Pengupas Kulit Ari Biji Jagung Berbasis Komputer, Rancang Bangun Mesin Penyedot Gabah Kering Kapasitas 20 Kg Dilengkapi Sensor Kapasitas Untuk Proses Pengepakan, Perbaikan Customer Satisfaction Melalui Pendekatan 5 (Lima) Faktor Serqual Pada PT. "X" Cibinong, Studi Perbandingan Material Handling Antara Towing Dengan Automated Guided Vehicle (AGV) Dengan Metode Sistem Produksi Toyota Di PT X.

Bidang teknik perkapalan Pemodelan Varian Desain Life Buoy Dengan Menggunakan Software Berbasis Energi Terbarukan, Penilaian Keamanan Fasilitas Pelabuhan Berdasarkan Ispc Code (Studi Kasus: PT Pelabuhan X), A Study On Fiberglass Construction As Lamination For Boat According To Standard Rules, Analisa Resiko Kegagalan Sistem Pemadam Kebakaran (Fifi-System) Berdasarkan Criticality Analysis, Analisa Prioritas Pemeliharaan Komponen General Service System Berdasarkan Efek & Tipe Kegagalan Menggunakan Metode FMEA, Analisa Performa Bow Thruster Antara Penggerak Hidrolik Dengan Penggerak Elektrik

Dilanjutkan bidang sistem informasi dan teknologi informasi yaitu Rancang Bangun Sistem Informasi Pemilihan Pemasok Makanan Beku Pada CV. Nirwana Sukses Sejahtera, Solusi Sistem Informasi Ketersediaan Bahan Baku Pada Gerai Pizza XYZ Dengan Metode Fefo (First Expired First Out), Klusterisasi Jumlah Penderita Demam Berdarah Di Kota Indonesia Menggunakan Algoritma K-Mean, Rancang Bangun Sistem Informasi Persediaan Barang Gudang Menggunakan Metode First In First Out (Fifo) Pada PT. Jasa Armada Indonesia Jakarta, Rancang Bangun Sistem Informasi Penilaian Kinerja Karyawan Menggunakan Metode Topsis Dan 360 Derajat Pada PT. Murni Mandiri Lestari Jaya, Analisis Peramalan Harga Beli Emas Dengan Kombinasi Metode Regresi Linier Sederhana Dan Single Moving Average (Studi Kasus : Pegadaian), Pendeteksi Banjir Lokal Berbasis Arduino Pada Bantaran Sungai, Penerapan Algoritma Kriptografi Untuk Pengamanan Dokumen Transaksi Dengan Metode Rivest Shamir Adleman, Studi Literatur Pemanfaatan Metoda Data Mining Dalam Bidang Filantropi Di Indonesia, Implementasi Sistem Pendukung

Keputusan Untuk Rekomendasi Kelayakan Geografis Lokasi Pengeboran Minyak, Penerapan Metode Rapid Applications Development (Rad) Pada Aplikasi Sistem Manajemen Dokumen Di PT. XYZ, Perancangan Sistem Aplikasi Perpustakaan Pada SD Islam Al-Munir Bekasi Berbasis Visual Basic.Net, Determinasi Nilai Produk Bidding Dengan Menggunakan Metode Single Moving Average Dan Metode Exponential Smoothing.

Jurnal Volume XII. No. 1. Maret 2022 ini ditutup dengan tulisan bidang energy terbarukan yaitu Potensi Pembangkit Listrik Tenaga Surya Atap Menggunakan Panel Surya Tipis Tanpa Rangka Aluminium Untuk Pelanggan Rumah Tangga Pln Di Indonesia

Kami mengharapkan untuk edisi berikutnya bisa menampilkan tulisan-tulisan dari luar Universitas Darma Persada lebih banyak lagi, selamat membaca dan kami berharap tulisan-tulisan ini dapat dikembangkan sesuai dengan kebutuhan dan minat pembaca.

Jakarta, 14 Maret 2022

Redaksi Jurnal



DAFTAR ISI

PENGANTAR REDAKSI.....	i
DAFTAR ISI.....	iii
1. ANALIS PENGUKURAN DAN PERHITUNGAN <i>TOTAL HARMONIC DISTORTION</i> (THD) PADA BEBAN NON LINIER	1 - 8
Tomy Nugroho, Istoni Reza	
2. PENINGKATAN PENYERAPAN ENERGI CAHAYA MATAHARI PADA SOLAR CELL DENGAN SOLAR TRACKER	9 - 18
Musrifun, Yendi Esye	
3. PEMANFAATAN DAYA LISTRIK BAGI PELANGGAN TEGANGAN MENENGAH	19 - 27
Galih Ardiansyah, Eko Budi Wahyono	
4. ANALISIS PENGGUNAAN CAHAYA LASER UNTUK MENENTUKAN INDEKS BIAS KACA	28 - 33
Nur Hasanah	
5. PENGARUH KECEPATAN MEDIA PENDINGIN AIR TERHADAP KEKERASAN BAJA KARBON AISI 1045	34 - 40
Asyari Daryus, Jonathan Jayadi, Nopryandi	
6. KAJIAN PENERAPAN TOTAL PRODUCTIVE MAINTENANCE (TPM) PADA INDUSTRI MANUFaktur GULA DI INDONESIA	41 - 48
Erwin, Husen Asbanu, Yefri Chan	
7. ANALISIS KELAYAKAN STRUKTUR RANGKA MESIN PENGUPAS KULIT ARI BIJI JAGUNG BERBASIS KOMPUTER	49 - 59
Husen Asbanu, Yefri Chan, Muhammad Muslih	
8. RANCANG BANGUN MESIN PENYEDOT GABAH KERING KAPASITAS 20 KG DILENGKAPI SENSOR KAPASITAS UNTUK PROSES PENGEPAKAN	60 - 71
Trisna Ardi Wiradinata, Didik Sugiyanto, Ronaldo	
9. PERBAIKAN CUSTOMER SATISFACTION MELALUI PENDEKATAN 5 (LIMA) FAKTOR SERQUAL PADA PT. "X" CIBINONG	72 - 79
Atik Kurnianto, Muhammad Adif	
10. STUDI PERBANDINGAN MATERIAL HANDLING ANTARA TOWING DENGAN AUTOMATED GUIDED VEHICLE (AGV) DENGAN METODE SISTEM PRODUKSI TOYOTA DI PT. X	80 - 91
Alfian Destha Joanda, Ario Kurnianto, Riska Anzani	
11. PEMODELAN VARIAN DESAIN LIFE BUOY DENGAN MENGGUNAKAN SOFTWARE BERBASIS ENERGI TERBARUKAN	91 - 97
Ali Imran, Augustinus Pusaka, Ayom Buwono, Aldyn Clinton Partahi Oloan, Mohammad Danil Arifin	
12. PENILAIAN KEAMANAN FASILITAS PELABUHAN BERDASARKAN ISPS CODE (STUDI KASUS: PT PELABUHAN X)	98 - 113
Dimas Rizki, Danny Faturachman, Mohammad Danil Arifin	
13. A STUDY ON FIBERGLASS CONSTRUCTION AS LAMINATION FOR BOAT ACCORDING TO STANDARD RULES	114 - 118
Shahrin Febrin	

14. ANALISA RESIKO KEGAGALAN SISTEM PEMADAM KEBAKARAN (FIFI-SYSTEM) BERDASARKAN CRITICALITY ANALYSIS 119 - 127
Aldo Fernando Syarief, Danny Faturachman, Mohammad Danil Arifin, Aldyn Clinton Partahi Oloan
15. ANALISA PRIORITAS PEMELIHARAAN KOMPONEN GENERAL SERVICE SYSTEM BERDASARKAN EFEK & TIPE KEGAGALAN MENGGUNAKAN METODE FMEA 128 - 137
Taufikurahman Silitonga, Mohammad Danil Arifin, Danny Faturachman
16. ANALISA PERFORMA BOW THRUSTER ANTARA PENGGERAK HIDROLIK DENGAN PENGGERAK ELEKTRIK 138 - 144
Aldyn Clinton Partahi Oloan, Mohammad Danil Arifin
17. RANCANG BANGUN SISTEM INFORMASI PEMILIHAN PEMASOK MAKANAN BEKU PADA CV. NIRWANA SUKSES SEJAHTERA 145 - 156
Eka Yuni Astuty, Hasna Yunita
18. SOLUSI SISTEM INFORMASI KETERSEDIAAN BAHAN BAKU PADA GERAJ PIZZA XYZ DENGAN METODE FEFO (FIRST EXPIRED FIRST OUT) 157 - 165
Endang Ayu S, Aburizal Ridwan
19. KLUSTERISASI JUMLAH PENDERITA DEMAM BERDARAH DI KOTA INDONESIA MENGGUNAKAN ALGORITMA K-MEAN 166 - 171
Bibit Sudarsono, Umi Faddillah, Ayuni Asistiyasari, Yosep Nuryaman
20. RANCANG BANGUN SISTEM INFORMASI PERSEDIAAN BARANG GUDANG MENGGUNAKAN METODE FIRST IN FIRST OUT (FIFO) PADA PT. JASA ARMADA INDONESIA JAKARTA 172 - 185
Yahya, Eva Novianti, Lucy
21. RANCANG BANGUN SISTEM INFORMASI PENILAIAN KINERJA KARYAWAN MENGGUNAKAN METODE TOPSIS DAN 360 DERAJAT PADA PT. MURNI MANDIRI LESTARI JAYA 186 - 195
Eva Novianti, Fadel Muhammad
22. ANALISIS PERAMALAN HARGA BELI EMAS DENGAN KOMBINASI METODE REGRESI LINIER SEDERHANA DAN SINGLE MOVING AVERAGE (Studi Kasus : Pegadaian) 196 - 205
Suzuki Syofian, Denny Sanjaya
23. PENDETEKSI BANJIR LOKAL BERBASIS ARDUINO PADA BANTARAN SUNGAI 206 - 211
Andi Susilo, Reihand Achmad Firdaus
24. PENERAPAN ALGORITMA KRIPTOGRAFI UNTUK PENGAMANAN DOKUMEN TRANSAKSI DENGAN METODE RIVEST SHAMIR ADLEMAN 212 - 220
Bagus Tri Mahardika.,MMSI, Muhammad Rizky Alfian
25. STUDI LITERATUR PEMANFAATAN METODA DATA MINING DALAM BIDANG FILANTROPI DI INDONESIA 221 - 228
Yan Sofyan A.S
26. IMPLEMENTASI SISTEM PENDUKUNG KEPUTUSAN UNTUK REKOMENDASI KELAYAKAN GEOGRAFIS LOKASI PENGEBORAN MINYAK 229 - 339
Herianto, Sulthan Alawy Shihab

27. PENERAPAN METODE RAPID APPLICATIONS DEVELOPMENT (RAD) PADA APLIKASI SISTEM MANAJEMEN DOKUMEN DI PT. XYZ 240 - 247
Afri Yudha, Rizki Rizkyatul Basir
28. PERANCANGAN SISTEM APLIKASI PERPUSTAKAAN PADA SD ISLAM AL-MUNIR BEKASI BERBASIS VISUAL BASIC.NET 248 - 257
Indra Bayu Setiadi Utomo, Budi Prasetya
29. DETERMINASI NILAI PRODUK BIDDING DENGAN MENGGUNAKAN METODE SINGLE MOVING AVERAGE DAN METODE EXPONENTIAL SMOOTHING 258 - 264
Timor Setiyaningsih, Susy Purwanti
30. POTENSI PEMBANGKIT LISTRIK TENAGA SURYA ATAP MENGGUNAKAN PANEL SURYA TIPIS TANPA RANGKA ALUMINIUM UNTUK PELANGGAN RUMAH TANGGA PLN DI INDONESIA 265 - 274
Aep Saepul Uyun, Carolus Boromeus Rudationo Tri Wahjatmo, Bangun Novianto, Erkata Yandri, Syukri Muhammad Nur, Riki Firmandha Ibrahim, Fitriani



RANCANG BANGUN MESIN PENYEDOT GABAH KERING KAPASITAS 20 KG DILENGKAPI SENSOR KAPASITAS UNTUK PROSES PENGEPAKAN

Trisna Ardi Wiradinata¹, Didik Sugiyanto¹, Ronaldo²

¹Dosen Program Studi Teknik Mesin Universitas Darma Persada

²Program Studi Teknik Mesin Universitas Darma Persada

Koresponding : trisnaardi@gmail.com

ABSTRAK

Teknologi yang semakin berkembang dengan pesat memaksakan pengembangan terhadap segala produk termasuk diantaranya alat untuk mempermudah pengolahan proses pengepakan gabah. Biasanya para petani mengumpulkan gabah secara manual kedalam karung. Proses manual memerlukan banyak tenaga manusia. Melihat permasalahan tersebut, perlu dibuat mesin penyedot gabah yang dapat membantu proses pengepakan gabah kedalam karung. Metode perancangan mesin penyedot gabah menggunakan blower sentrifugal, baterai sebagai sumber daya, inverter sebagai penyalur tenaga dari baterai, motor, serta sistem mikrokontroler yang berfungsi ketika berat 20 kg mesin otomatis mati sendiri. Selanjutnya proses pembuatan komponen-komponen mesin, kemudian perakitan, dan proses pengujian alat untuk mengetahui mesin berjalan dengan baik atau tidak. Tujuan pembuatan mesin penyedot gabah yang dilengkapi dengan sensor kapasitas ini adalah untuk mempermudah para petani memasukkan gabah kedalam karung. Mekanisme kerja dari alat ini yaitu daya baterai 100ah dilengkapi dengan inverter sebagai penyalur daya guna menghidupkan motor berkekuatan 0,75 kW untuk menggerakkan kipas didalam blower yang berfungsi untuk menghisap dan membuang gabah kedalam tempat penampungan, diameter input dan output dari blower adalah 4mm. Hasil uji coba yang paling baik menggunakan putaran 1700 rpm.

Kata Kunci : Gabah, Blower sentrifugal, Penyedot

1. PENDAHULUAN

1.1. Latar Belakang

Padi merupakan tanaman pangan utama di Indonesia karena sebagian besar penduduk Indonesia mengkonsumsi beras sebagai sumber karbohidrat. Sebelum padi menjadi beras yang siap untuk dikonsumsi maka ada beberapa proses untuk mengolah padi. Pada saat proses panen padi bulir - bulir padi dipisahkan dari tangkainya. Bulir padi ini biasanya disebut juga gabah. Gabah harus dikeringkan dan disimpan ke dalam karung sebelum digiling menjadi beras. Para petani biasanya menyimpan gabah kedalam karung masih secara manual. Hal tersebut memerlukan banyak energi manusia dan memakan waktu yang lama. Melihat permasalahan tersebut, perlu dibuat mesin yang dapat mempermudah petani untuk menyimpan gabah ke dalam karung. Mesin tersebut adalah mesin penyedot gabah. Dari penelitian sebelumnya mesin ini hanya digunakan saat gabah sudah terkumpul di satu tempat. Hal ini membuat para petani harus mengumpulkan gabah terlebih dahulu dan memindahkannya ke tempat lain. (yaddid, 2019)

Maka dari permasalahan tersebut penulis akan membuat alat “rancang bangun mesin penyedot gabah kering kapasitas 20 kg dilengkapi sensor kapasitas untuk proses pengepakan”. Pada alat ini akan memakai baterai sebagai daya untuk menghidupkan blower dan menggunakan sensor berat sehingga alat tersebut akan mati sesuai dengan berat yang telah ditentukan. Dengan memanfaatkan baterai untuk keramahan lingkungan dan pencegahan polusi udara. Selain itu alat ini juga bisa menghisap gabah tanpa mengumpulkan gabah terlebih dahulu ke suatu tempat pengumpulan, alat ini bisa di dorong dan menghisap gabah sesuai tempat penjemuran tanpa mengumpulkannya terlebih dahulu. Serta sensor berat yang digunakan berfungsi agar daya listrik yang digunakan pada alat tidak banyak terbuang dengan percuma.

1.2. Identifikasi Masalah

Identifikasi masalah ini ialah dimana para petani biasanya menyimpan gabah kedalam karung yang masih secara manual. Hal tersebut memerlukan banyak sekali energi manusia dan memakan waktu yang lama. Maka dari permasalahan tersebut penulis akan membuat alat “Rancang bangun mesin penyedot gabah kering kapasitas 20 kg dilengkapi sensor kapasitas untuk proses pengepakan”.

1.3. Rumusan Masalah

Adapun rumusan masalah dalam rancang bangun mesin penyedot gabah kering kapasitas 20 kg dilengkapi sensor kapasitor untuk proses pengepakan ini yaitu:

1. Bagaimana merancang mesin penyedot gabah kering kapasitas 20 kg dilengkapi sensor kapasitor untuk proses pengepakan?
2. Bagaimana proses produksi pembuatan mesin penyedot gabah kering kapasitas 20 kg dilengkapi sensor kapasitor untuk proses pengepakan?
3. Bagaimana pengaruh kecepatan terhadap hasil pengepakan?

1.4. Batasan Masalah

Berdasarkan latar belakang diatas, maka diperoleh batasan masalah sebagai berikut:

1. Sensor yang digunakan adalah sensor berat.
2. Menggunakan gabah yang sudah kering.
3. Alat hanya berskala home industri.
4. Standar kapasitas packing 20 kg.
5. Sistem kontrol menggunakan Arduino Uno.
6. Hanya digunakan pada lantai.
7. Tidak menghitung kekuatan las.

1.5. Tujuan Penelitian

Berdasarkan masalah yang telah dirumuskan diatas, penelitian ini memiliki tujuan yaitu:

1. Merancang alat penyedot gabah kering dengan sensor kapasitas.
2. Mengetahui proses produksi alat penyedot gabah kering dengan sensor kapasitas.
3. Mengetahui pengaruh putaran terhadap waktu dan tingkat hasil dari gabah kering yang sudah di packing.

2. LANDASAN TEORI

2.1. Blower sentrifugal

Pada dasarnya terdiri dari satu impeller atau lebih yang dilengkapi dengan sudu-sudu yang dipasang pada poros yang berputar yang diselubungi oleh sebuah rumah (*casing*). Udara memasuki ruang casing secara horizontal akibat perputaran poros maka ruang pipa masuk menjadi vakum lalu udara dihembuskan keluar. Prinsip kerja blower sama dengan prinsip kerja pompa Sentrifugal yaitu fluida terhisap melalui sisi isap, karena tekanan pada pompa lebih kecil daripada tekanan atmosfer, kemudian masuk dan ditampung di dalam rumah keong. Karena adanya putaran impeller, maka fluida keluar melalui sisi buang dengan arah radial.

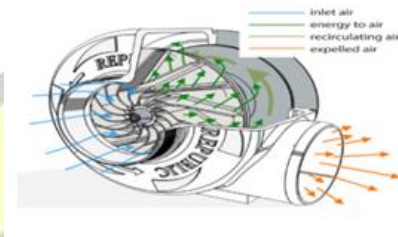

Gambar 1. Blower Sentrifugal

2.1. 1. Hukum Blower

Hukum blower berkaitan dengan variabel kinerja untuk setiap rangkaian blower yang sama secara dinamis pada titik penilaian (*rating*) yang sama pada kurva kinerja. Variabel-variabelnya adalah ukuran fan (*D*), laju putaran (*N*), densitas gas (*p*), laju alir volume (*Q*), tekanan (*p*), efisiensi total (*N_{tj}*), dan daya poros (*P*).

1. Hukum blower 1 adalah efek perubahan ukuran, laju atau densitas pada aliran volume, tekanan, dan level daya.
2. Hukum blower 2 adalah efek perubahan ukuran, tekanan, atau densitas pada laju alir volume, kecepatan, dan daya.
3. Hukum blower 3 adalah pengaruh perubahan ukuran, aliran volume atau densitas pada kecepatan, tekanan, dan daya.

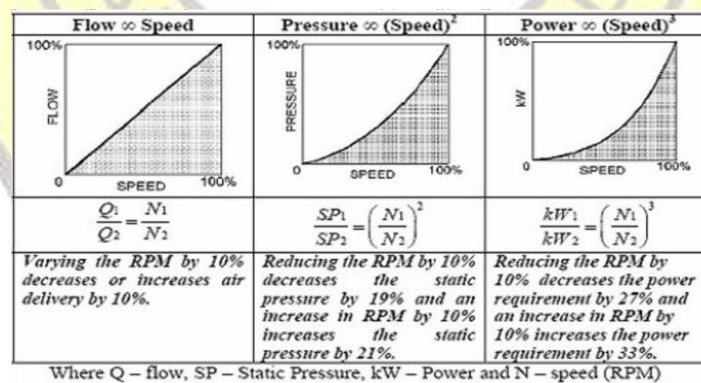

Gambar 2. Kecepatan, tekanan dan daya fan (*BEE India 2004*)

Hukum-hukum blower dapat diterapkan pada blower tertentu untuk menentukan pengaruh perubahan kecepatan. Tetapi perlu dipertimbangkan bahwa hukum-hukum

tersebut berlaku jika kondisi aliran adalah sama. Hukum-hukum fan tersebut tidak melibatkan koreksi untuk aliran kompresibel.

2.2. Autodesk Inventor

Autodesk Inventor adalah aplikasi desain berbantuan komputer untuk desain mekanik 3D, simulasi, visualisasi, dan dokumentasi yang dikembangkan oleh Autodesk. Di software ini memiliki banyak fitur.

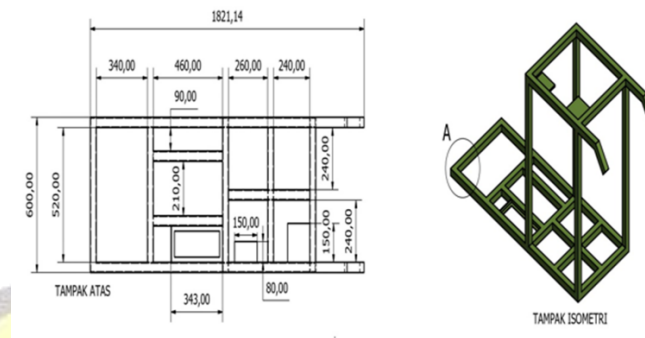

Gambar 3. Desain 2D dan 3D

Inventor memungkinkan integrasi data 2D dan 3D dalam satu lingkungan, menciptakan representasi virtual dari produk akhir yang memungkinkan pengguna untuk memvalidasi bentuk, kesesuaian, dan fungsi produk sebelum dibuat.

3. STUDI PERENCANAAN/METODOLOGI PENELITIAN

3.1. Diagram Alir

Berdasarkan diagram alir tahapan penelitian dapat di mulai dari Studi literatur merupakan tahapan awal untuk memulai penelitian, dimana penulis mencari jurnal atau buku-buku yang berisi tentang penelitian-penelitian terdahulu untuk dijadikan referensi. Lalu melakukan studi lapangan Studi literatur merupakan tahapan awal untuk memulai penelitian, dimana penulis mencari jurnal atau buku-buku yang berisi tentang penelitian-penelitian terdahulu untuk dijadikan referensi. Berikutnya mendesain alat menggunakan software Autodesk Inventor dimana setelah mendapatkan informasi mengenai apa yang dibutuhkan oleh masyarakat, selanjutnya mendesain alat sesuai data dan kebutuhan dari masyarakat. Setelah itu di rancang bangun mesin penyedot gabah dengan kapasitas 20 kg dilengkapi dengan sensor kapasitor untuk proses pengepakan. Terakhir dilakukan pengujian peforma mesin penyedot gabah dan mendapatkan hasil dari alat tersebut.

3.2. Variabel Penelitian

Untuk Variabel Penelitian yang digunakan ialah Variabel Bebas dan Variabel Terkait. Variabel Bebasnya adalah kecepatan rpm pada blower, dan kecepatan angin pada blower sedangkan Variabel Terikatnya adalah gabah, proses pengepakan.

3.3. Desain Perancangan

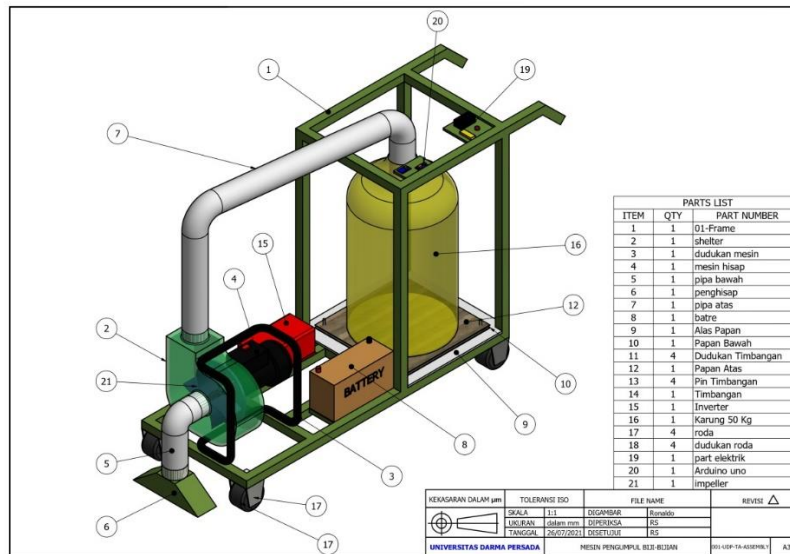

Gambar 4. Design Alat Penyedot Gabah Kering

Cara kerja alat ini adalah kipas yang ada di dalam blower digerakkan oleh motor listrik yang sumber tenaga listriknya berasal dari aki yang telah dihubungkan ke inverter guna mengubah arus dc menjadi arus ac. Kemudian kipas yang ada didalam blower bergerak dan menghasilkan daya hisap melalui selang input dan gabah yang terhisap akan dihembuskan melalui selang output. Kemudian gabah masuk kedalam tempat penampungan gabah (karung). Selanjutnya lcd akan menghitung berat gabah yang sudah masuk kedalam karung, kemudian sensor loadcell akan bekerja dan mengirimkan hasil timbangan gabah ke lcd, ketika berat gabah mencapai 20 kg mesin otomatis mati dengan sendirinya.

3.4. Pengujian Alat Penyedot Gabah

Pengujian alat dilakukan dengan gabah kering yang dilakukan dengan 5 kali pengujian pengaruh terhadap waktu dan hasil dengan variabel putaran yaitu 1600, 1900, 2200, 2500 dan 2800 rpm.

4. ANALISA DAN PERANCANGAN/PEMBAHASAN/IMPLEMENTASI

4.1. Hasil dan Pembahasan Perancangan Mesin Penyedot Gabah

4.1. 1. Hasil Desain Rangka Utama

Rangka utama mesin penyedot gabah kering yang akan dibuat adalah sebagaimana ditunjukkan pada gambar 4.1. Rangka dibuat dengan menggunakan besi hollow dengan profil ukuran sisi 40 mm x 40 mm x 1,4 mm. Besi hollow dipilih sebagai rangka dikarenakan bahannya yang kuat, selain itu juga Harganya terjangkau dan mudah didapatkan dipasaran, rangka utama mesin penyedot gabah kering seperti yang ditunjukkan pada Gambar 5.

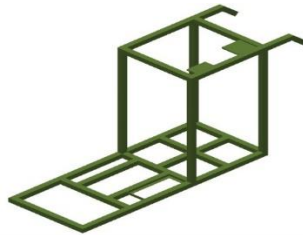

Gambar 5. Desain Rangka Utama

Diasumsikan rangka mesin penyedot gabah kering mendapatkan beban 980 N yang sebagai berat seluruh komponen pada mesin penyedot gabah kering. Pada Autodesk Inventor dimasukkan data-data frame sesuai dengan kondisi yang mendekati sebenarnya sehingga dapat dilakukan analisis statik pada struktur tersebut. Setelah sampai pada langkah ini, dapat diketahui apakah ada kesalahan pada langkah-langkah analisis. Jika ada kesalahan, maka perlu dilakukan editing sampai benar. Dalam analisis ini struktur rangka dapat dilihat pada gambar dibawah untuk mengetahui secara keseluruhan gaya, tegangan, dan faktor keamanannya.

1. Displacement

Berdasarkan hasil simulasi stress analysis menggunakan software autodesk inventor, dengan memberikan beban maksimal pada frame dengan asumsi seluruh komponen pada mesin penyedot gabah adalah sebesar 980 N.

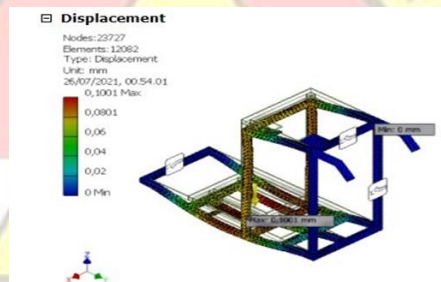

Gambar 6. Perpindahan yang terjadi pada struktur rangka mesin

Dari hasil Analisa gambar diatas diketahui bahwa besarnya perpindahan yang diterima oleh rangka mesin penyedot gabah kering dilengkapi kapasitas sensor adalah 0,1001 mm dari bentuk awalnya yang ditunjukkan.

2. Von Mises Stress

Hasil simulasi dari *von mises stress* dengan memberikan beban seberat 980 N ditunjukkan pada Gambar 7.



Gambar 7. Tegangan yang terjadi pada struktur frame

Hasil dari analisis yang diasumsikan beban seluruh komponen pada mesin penyedot gabah kering, dari hasil analisis diketahui bahwa rangka mesin penyedot gabah kering mengalami tegangan maksimal terbesar 8,374 MPa.

3. *Safety Factor*

Berikut adalah hasil dari *Safety Factor* terlihat pada Gambar 8.

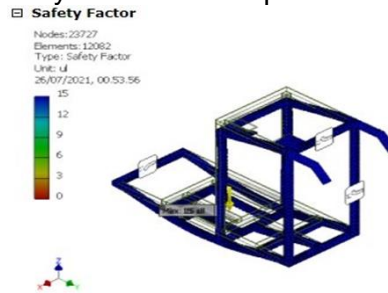

Gambar 8. Hasil *Safety factor*

Pada hasil gambar diatas tersebut menunjukkan kekuatan material > tegangan yang terjadi. Sehingga bisa dinyatakan rangka kuat menahan beban maksimum jika difungsikan.

4.1. 2. *Desain Loadcell*

Pada rangkaian alat keseluruhan dan rangkaian elektronika alat, blok input terdiri dari sensor berat (load cell). Sensor tersebut akan menghasilkan tegangan yang akan diubah menjadi nilai ADC oleh blok pemroses yaitu Arduino Uno. Sensor berat menghitung beratnya beban gabah yang ada di tempat penampungan. Output yang dari sensor berat tersebut nantinya akan dikuatkan oleh ADC HX711 dan kemudian diteruskan ke board Arduino Uno.

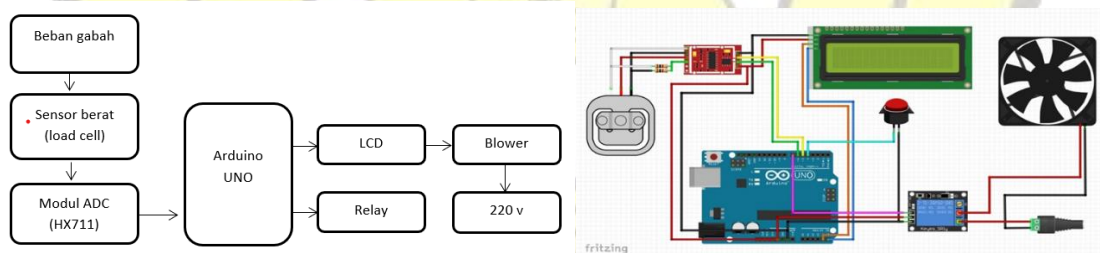

Gambar 9. Blok Diagram dan Rangkaian mikrokontroler *load cell*

Arduino akan mengatur logikan port yang terhubung pada relay dan lcd sesuai dengan input yang diterima dari sensor. Nilai ADC yang dihasilkan oleh sensor berat akan di olah untuk mengontrol bagian blok output, yaitu blower, dan juga akan menampilkan keterangan pada LCD 16x2 jumlah berat yang diterima oleh sensor dan keadaan blower. Sedangkan relay tersebut akan digunakan sebagai saklar on off pada blower dan pemutus arus daya.

4.1. 2. *Blower*

Blower digunakan untuk menghisap dan membuang gabah ke tempat penampungan dengan sisi input dan output berdiameter 4 inch.

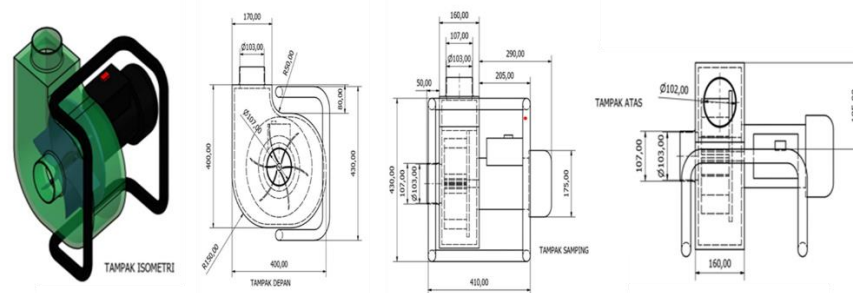

Gambar 10. Design Blower

Adapun elemen-elemen pendukung yang sangat berperan dalam proses kerja alat ini, yaitu;

1. Dinamo motor menggunakan spesifikasi yang di ditampilkan pada Gambar 11.



Gambar 11. Dinamo motor

Kapasitas Arus	12 A
Kapasitas Daya	1000 watt
Voltase	150-230 V
Panjang Kabel	1,2 m
Fitur	Variabel Speed

2. Dimmer menggunakan spesifikasi Gambar 12. pada



Gambar 12. Dimmer

Type	PDP132
Outout	1 HP
KW	0,75
Volt	220
Hz	50
Rpm	2800

3. Baterai Aki menggunakan spesifikasi pada Gambar 13.



Voltase	12 V
Kapasitas	100 Ah

Gambar 13. Baterai

4. Inverter menggunakan spesifikasi pada Gambar 14.



Type	FPC 1500/12 V
Kapasitas Arus	12 V
Voltase	220/230
Hz	50
Maximum Input Current	120 Ah

Gambar 14. Inverter

4.2. Proses Produksi

Dalam pembuatan alat penghisap gabah kapasitas 20 kg dengan sensor kapasitor tentunya ada tahap tahapan dalam proses produksinya, tahapan tahapan tersebut adalah sebagai berikut:

1. Proses Pembuatan Rangka



Gambar 15. Rangka

Rangka berfungsi untuk menopang dan menggabungkan elemen-elemen mesin lainnya. Terbuat dari bahan besi siku berukuran 40mm x40mm x1,4mm dan di las. Langkah pertama adalah perencanaan pemotongan dan pengukuran bahan. Setelah itu proses perakitan dengan melakukan pengelasan agar rangka dapat menyambung sesuai dengan desain. Kemudian melakukan penghalusan dengan gerinda.

2. Proses Pembuatan Blower



Gambar 16. Blower

Blower berfungsi sebagai alat penyedot gabah kering. Terbuat dari *colled-rolled* lembaran untuk volute dan plat besi untuk pembuatan impeller dengan tebal 4 mm. langkah awalnya adalah membuat sketsa pada plat seperti lingkaran dan tempat

dudukan sudu, kemudian pembedakan plat dan menjadi lingkaran dengan menggunakan las asitelin, kemudian di bubut untuk finishing menjadi 236 mm, pembuatan juga dilakukan untuk membuat lubang pada titik pusat. Sama halnya dengan pembuatan impeller, volute di sketsa kemudian di bubut hingga berbentuk seperti yang sudah di desain sebelumnya.

3. Proses pembuatan *loadcell*



Gambar 17. *Loadcell*

Loadcell berfungsi sebagai alat timbangan, untuk perakitanya membutuhkan bahan utama papan triplek kemudian di potong menggunakan gergaji sesuai ukuran, kemudian kemudian menyiapkan bahan seperti linear ball bearing LM8UU dan menyiapkan dudukan frame timbangan 3D printing berbahan PLA kemudian merakitnya menjadi satu.

4.3. Hasil Penelitian

Berdasarkan hasil uji coba yang telah dilakukan dengan alat mesin penyedot gabah kering yang bisa dilihat pada Gambar 18. Lalu di lakukan uji coba alat dengan bahan uji coba berupa gabah kering, hasil tersebut di dapatkan 5 pengujian dengan variabel kecepatan yang berbeda. Hasil tersebut dapat dilihat pada gambar 19.



Gambar 18. Alat penyedot gabah kering

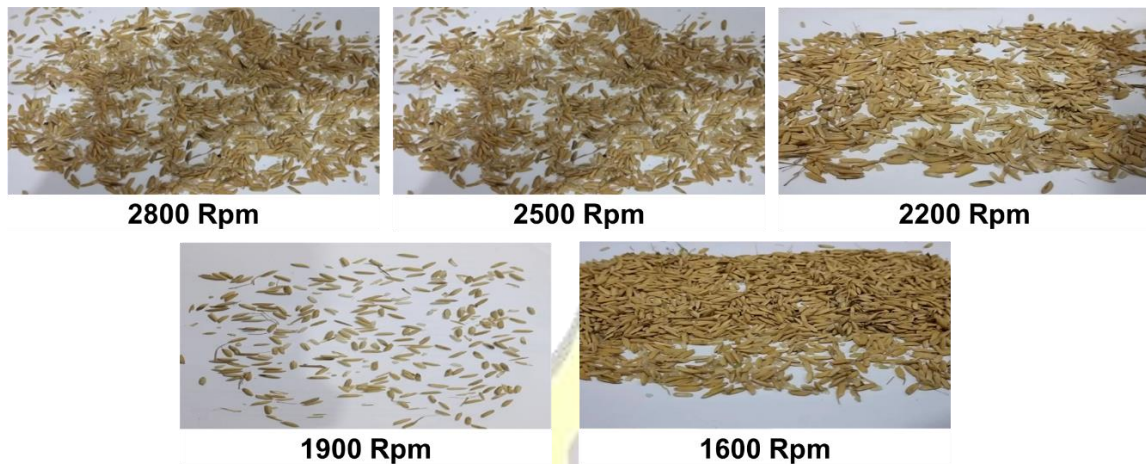

Gambar 19. Hasil Pengujian Gabah Kering

Pada pengujian gabah kering dilakukan 5 pengujian dengan variabel kecepatan yang berbeda, hasil gabah yang di uji dengan putaran 2800 rpm membutuhkan waktu 12 menit untuk mencapai 20 kg dengan hasil gabah terkelupas dan patah. Pengujian gabah dengan putaran 2500 rpm membutuhkan waktu 16 menit untuk mencapai berat 20 kg dengan hasil gabah terkelupas dan patah. Pengujian dengan kecepatan putaran 2200 rpm membutuhkan waktu 20 menit dengan hasil terkelupas dan patah. Pengujian dengan kecepatan putaran 1900 rpm membutuhkan waktu 23 menit dengan hasil terkelupas dan sedikit patah. Pengujian terakhir menggunakan kecepatan 1600 rpm dengan waktu 27 menit dengan hasil sedikit terkelupas dan sedikit patah.

5. KESIMPULAN

Berdasarkan dari pengujian alat penyedot gabah kering kapasitas 20 kg dilengkapi dengan sensor kapasitas untuk proses pengepakan. Diperoleh kesimpulan sebagai berikut:

1. Dari hasil perhitungan dengan memvariasikan output putaran motor, dari putaran 1600 rpm sampai 2800 rpm. Waktu yang dibutuhkan dari putaran 1600 rpm adalah 27 menit dengan hasil gabah sedikit terkelupas dan sedikit patah, putaran 1900 rpm waktu yang dibutuhkan adalah 23 menit dengan hasil gabah terkelupas dan sedikit patah, putaran 2200 rpm waktu yang dibutuhkan adalah 20 menit dengan hasil terkelupas dan patah, putaran 2500 rpm waktu yang dibutuhkan adalah 16 menit, sedangkan putraran 2800 rpm waktu yang dibutuhkan adalah 12 menit. Jadi dari pengambilan data dapat disimpulkan bahwa putaran 1600 rpm adalah putaran yang menghasilkan gabah yang baik.
2. Menggunakan motor dengan spesifikasi 750 watt 220 volt 50 hz dengan diameter porosnya adalah $\varnothing 25$ mm dengan input dari blower berdiameter 4 inch dan output 4 inch. Untuk daya listrik berasal dari aki yang sudah di konvert melalui inverter. Blower menggunakan baterai aki 100ah sebagai daya energi listrik.
3. Semakin tinggi putaran maka semakin banyak gabah terkelupas dan patah, maka ketika putaran blower terlalu tinggi akan banyak gabah yang terkelupas dan patah.

DAFTAR PUSTAKA

1. Awali jatmoki, 2013, *Analisa Kegagalan Poros Dengan Pendekatan Metode Elemen Hingga*, Universitas Muhammadiyah Metro, Lampung.

2. Church, Zulkifli H, 1993, ***Pompa Dan Blower Sentrifugal***, cetakan ke 3, Erlangga, Jakarta.
3. Dietzel F, 1992, ***Turbin, Pompa dan Kompresor***, Penerbit Erlangga, Jakarta.
4. Ferdinand B, Johnsonjr, Russel, 1987, ***Mechanics of Material***, Mc. Graw - Hill Ltd, Singapore.
5. Sularso Kiyokatsu Suga, 2004, ***Dasar Perencanaan dan Pemeliharaan Elemen Mesin***, PT. Pradnya Paramita, Jakarta.
6. Sularso Suga, Kiyokatsu, 2014, ***Dasar Perencanaan dan Pemeliharaan Elemen Mesin***, Cetakan VIII, PT. Paradnya Takeshi, Jakarta.
7. Sularso, Tahara H, 1991, ***Pompa dan Kompresor***, Pradnya Paramita, Jakarta.
8. Supriyono H, Ariwibowo S, Al Irsyadi, Fatah Y, 2015, ***Rancang Bangun Pengering Panili Otomatis Berbasis Mikrokontroler***, Jakarta.
9. Sularso, Tahara H, 1991, ***Pompa dan Kompresor***, Pradnya Paramita, Jakarta.
10. Yadi Y, Zainal A, Sigit S, 2011, ***Rancang Bangun Blower Sentrifugal untuk Pensirkulasi Udara***, Seminar Nasional Teknologi Sdm Nuklir VII Yogyakarta.

